



Dream it!
Design it!
Develop it!

Giriş

2024 senesinin ilk üç aylık temasını 3xD yani “Dream it, Design it, Develop it” – (Hayal et, Tasarla ,Geliştir) olarak belirledik. Hayal edelim.

35.22.019.001

Özellikle açılır serilerdeki en önemli konulardan birisi sistemin açılıp kapanmasına izin veren mekanizmalardır.

Sayfa :: 3

35.22.020.001

Alüminyum sistemlerdeki kol seçeneklerini arttırmakla kalmadık, çok zor olan kol montajını da kolaylaştırdık.

Sayfa :: 5

Dream it

Design it

Develop it



Yeni senemizin ilk sayısında tekrar sizlerle beraber olmak ve bu satırlardan sizlere seslenmek bizim için sabırsızlıkla beklediğimiz terminlerin herhalde en önemlilerinden biridir. Yeni senemizin bu ilk sayısının girişi belki de tüm senemizin yol haritasının ipucu olacağı için , bu girişi klasik bir giriş olarak planlamamız gerektiğinin bilincindeyiz.

Geçtiğimiz sene sizlerle buluşturmaya çalıştığımız ürünlerimizi bu yılda her ay sizlerin beğenisine sunacağız. Bu sebeple bu yıl her 3 aylık dönem için bir tema yaratıp bu üç aylık dönemleri bu tema üzerinden yürütmeyi planladık. Umarız bu temalar 'abi' nin faaliyetlerini ve 'abi' markasının geleceğini en iyi şekilde sizlere anlatacak ve amacına ulaşacaktır.

2024 senesinin ilk üç aylık temasını 3xD yani "Dream it, Design it, Develop it" – (Hayal et, Tasarla ,Geliştir) olarak belirledik. Bu 3xD modelimizi sizlere Ocak-Şubat ve Mart aylarında anlatmaya çalışacağız. Haydi o zaman bu ay beraber Hayal edelim.

Belki de insanoğlunun en önemli yeteneklerinden biri olan hayal etmek, bize göre herşeyin başlangıcıdır. Bu sebeple bizler için hayal belki de en önemli üretim sürecidir. Büyüklerimizin söylediği gibi "Eğer hayallerinize gülünmüyorsa, o zaman kurduğunuz bir hayal değildir". Kurduğumuz hayaller belki de bugün için gülünç olabilir. Ancak hayallerimiz ancak gülünç ise hayal değil midir zaten ? Çıktığımız bu yolda bizim de hayalimiz 'abi' yi bir dünya markası yapmak ve en yenilikçi ürünlerin merkezi haline getirmek.

Bunun için sizlere ihtiyacımız olduğunun farkında mısınız ? Eğer farkında iseniz lütfen bizi izlemeye devam edin.

3xD



25 AKS TEK YÖN GÖBEK ME-



Özellikle açılır serilerdeki en önemli konulardan birisi sistemin açılıp kapanmasına izin veren mekanizmalardır. Menteşeli kapı pencere sistemlerinde günümüze kadar kullanılan klasik açma kapama aksesuarları hem sisteme gereksiz yükler bindirmiş, hem de uygulama şekline göre otürü sistemi zayıflatmıştır. Bu yöntemlerin en büyük sorunu, açma kapama kuvvetlerinin sadece ve sadece alüminyumun et kalınlığına güvenilerek montajlanmasına imkan vermesidir. Bu konu da, hem sistemin güvenli bir şekilde açılıp kapanmasına engel olmakta hem de alüminyum profili zayıflatmakta ve belki de tahrip etmektedir.

Göbek mekanizmamız hem bu konudaki sorunların önüne geçilebilecek , hem de kullanılan kol çeşitliliğini arttırarak , mekanların diğer doğramaları ile de bir uyum sağlanmasına yardımcı olacaktır.

Yeni 25 aks göbek mekanizmamız sayesinde ;

- Alüminyum profiller çok daha dayanıklı halde kalabilecektir.
- Bu dayanıklılık sayesinde doğramalar ilk günkü ayarınla uzun süreler kullanılabilir.
- Kol montajı klasik yöntemlere göre hem daha kolay hem daha güvenli olacaktır.
- Kol kullanım çeşitliliği artacak ve diğer doğramalarda kullanılabilen kare pimli kollar ile uyum sağlanacaktır.
- Kol ile iletilen yük direkt mekanizma tarafından karşılanacak hareket elemanlarına güvenli bir şekilde iletilecektir.

Teknik Özellikler:

- 25 aks kol mesafesi
- Tij profillerine tam uyum
- Vidalanarak montaj
- Alüminyum üst profil , zamak iç gövde
- 90° kol hareket imkanı
- 43 mm akslı tüm 7 mm kare pimli kollar ile kullanıma uygundur.



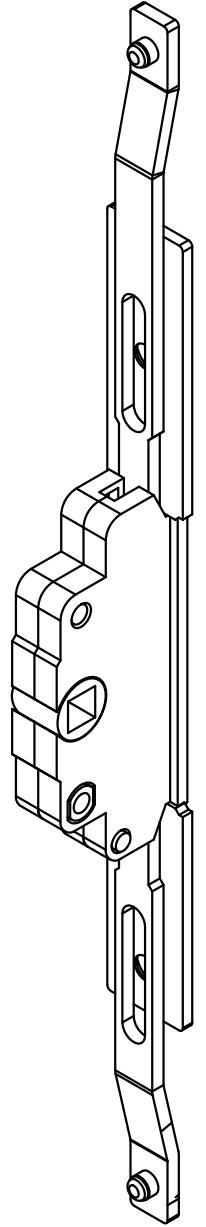
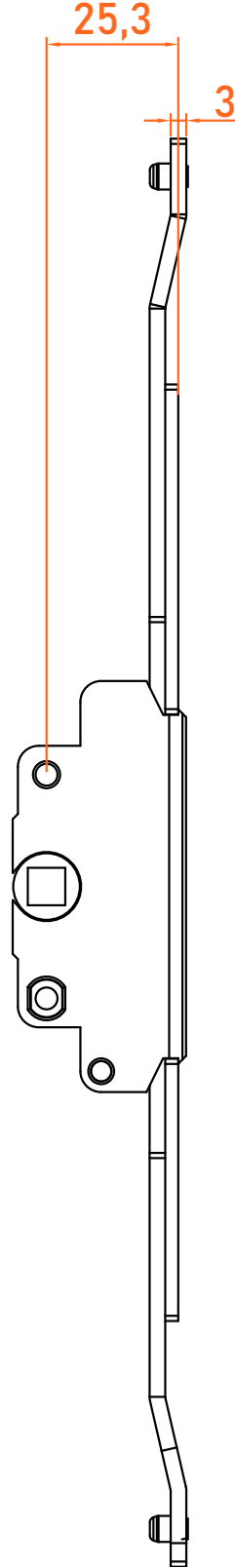
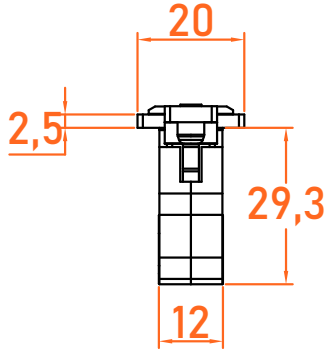

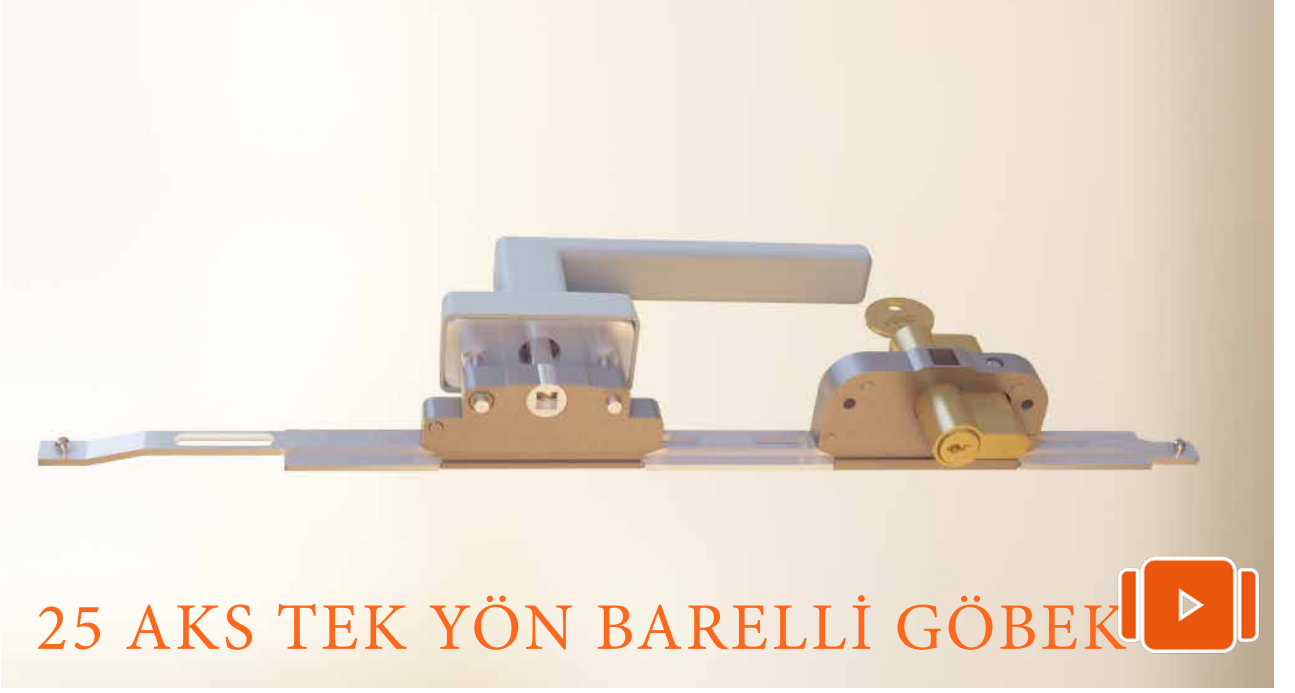

25 AKS TEK YÖN BARELLİ GÖBEK

Bir önceki 25 Aks tek yön göbek mekanizma adlı ürünümüzün bir üst versiyonu olan Barelli Göbek mekanizma da açılır sistemler için tasarlanmış yeni bir ürünümüzdür. Bu ürünümüzde bir önceki ürünümüz de olduğu gibi, alüminyum sistemlerdeki kol seçeneklerini arttırmakla kalmamış , çok zor olan kol montajını kolaylaştırmış , aynı zamanda profile direkt olarak monte edilebildiği için ekstra malzeme kullanımına da gerek bırakmamıştır. Tüm 7 mm kare pimli kollara uygun olan ürünümüz Euro kanal üzerine monte edilerek tij profillerine hareket imkanı vermektedir. Ürünümüzün en önemli özelliği ise, ihtiva ettiği barel yeri sayesinde anahtarlı kilitlenebilmeye olanak sağlamasıdır. Ürün üzerindeki barel bölgesine takılan silindir barel sayesinde aşağı yukarı kol hareketi engellenebilmekte ve özellikle kapılarda tij bağlantıları sayesinde kilitlenebilme özelliği aktifleştirilebilmektedir. Barelin anahtarla kilitli pozisyona getirilmesi ile kol hareket ettirilemediğinden, otomatikman pimler karşılıklardan kurtulamamakta ve doğal olarak anahtar çevrilemediği sürece kanat açılmamaktadır.

Yeni mekanizmamız sayesinde ;

- Euro kanal uyumlu olup bu kanala sahip tüm sürme serilerde kullanılabilir.
- Sadece kol delikleri açılarak profile tek taraftan monte edilebilir.
- 25 mm kol aks mesafesine sahiptir.
- Sadece kol vidaları ile çektirilerek monte edildiğinden ötürü ekstradan profilin arka yüzeyinde arkalık havuz tutamak kullanımını gerektirmez.
- Üzerindeki barel yuvası sayesinde , seçilecek uygun barel ile anahtarlı kilitlenebilmeye imkan vermektedir.

Teknik Özellikler:

- 25 aks kol mesafesi
- Tij profillerine tam uyum
- Vidalanarak montaj
- Alüminyum üst profil , zamak iç gövde
- 90° kol hareket imkanı
- 43 mm akslı tüm 7 mm kare pimli kolları ile kullanıma uygundur.
- Kolun açılıp kapanmasını engelleyen barel yuvası

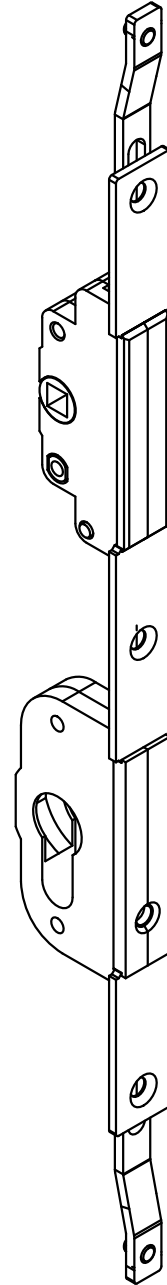
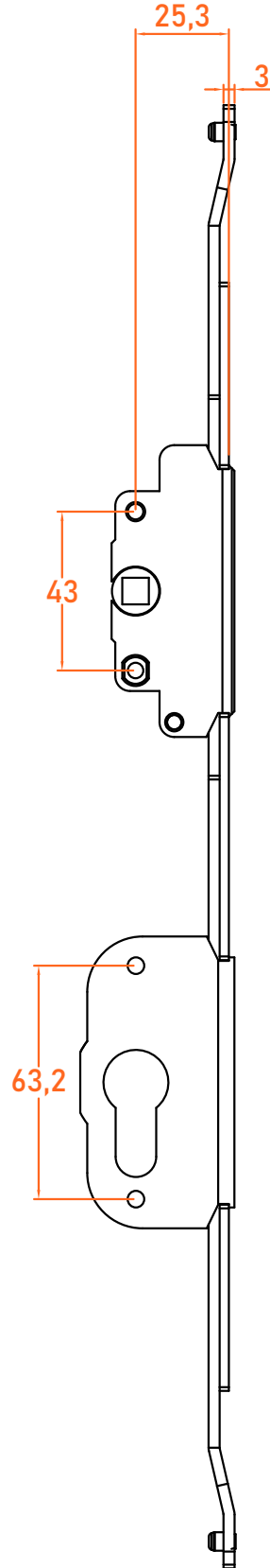
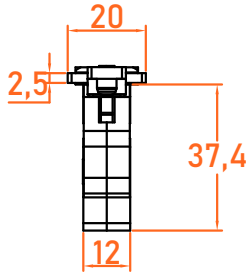

abiNEWS



www.abisms.com



abisms.com

