

**35.33.007.001****ÇİFT KANAT GİZLİ KOLLU
SÜRGÜ SETİ**

Çift kanatlı doğramalar aslında en çok tercih edilen doğrama tiplerinden biridir. Genellikle orta kayıt ile ikiye bölünüp sadece bir kanadın çalıştırıldığı klasik doğrama tipleri, hem havalandırma ihtiyaçlarının artması hem de birçok cephede artık balkonların kullanımının azalması sebebiyle, geniş açıklık ihtiyacının doğramalardan karşılanması zorunluluklarından ötürü tercih edilmemektedir.

Bu durum da çift kanat olarak yapılan açılır doğrama tiplerinin tercihini arttırmaktadır. Ancak çift kanat açılır doğramaların tercihi artmakla birlikte, uygulamaları maalesef gerekli performans ve konforu sağlayamadığından dolayı çoğu kez son kullanıcı tarafından keyifli bir şekilde kullanılamamaktadır.

Çift kanatlı doğramalarda her zaman kullanılan aktif kanat büyük ölçüde işlevini yerine getirirken, doğru uygulanmayan veya yeterli bilgiye sahip olunmadan tercih edilen aksesuar yapısı yüzünden pasif kanat olarak tabir edilen diğer kanat konforlu olarak kullanılamamaktadır.

Pasif kanat için tercih edilen alt üst sürgüler ya tekil olarak sadece altta ve üstte yer almakta, ki bu

özellikle çocuk, yaşlı ve kadınların kullanması çok zor olduğu bir yöntemdir ve açılması için özellikle yüksekte yer alan üst sürgülerin kullanımı çok zordur, ya da ürünümüz gibi kanat ortasında yer alan bir kol vasıtası ile kumanda edilebilmektedir. Ancak kanat ortası kumanda versiyonu özellikle alüminyum sistemlerinde genellikle yurt dışı patentli ürünler ile yapılabildiğinden çok pahalı çözümler olarak karşımıza çıkmaktadır.

Bu tip kilitlemelerdeki en önemli sorunlardan bir tanesi aktif kanadın çift açılım olarak yapılması durumudur. Bu durumda çift kanat aksesuarlarının alt devirme ve üst köşe dönüş pim karşılıkları, pasif kanatta alt ve üst sürgü uç bölümüne denk geldiğinden bu pim bölümlerine karşılık takmak klasik yöntemlerde çok zor olmaktadır. Bu sebeple ürünümüzdeki sürgü uçlarının kalınlığı sadece Euro kanal tij kanalı kalınlığı kadar olduğundan, karşılık bağlamaya engel bir durum teşkil etmemektedir.

Yeni ÇİFT KANAT GİZLİ KOLLU SÜRGÜ SETİ sayesinde ;

- Mevcut alüminyum çift kanat bini profillerine uyumluluk,
- Euro Kanala kelebekler vasıtası ile montaj kolaylığı,
- Pasif kanat bini profili üzerine karşılık bağlayabilme kolaylığı,
- Alt üst metal sürgü uç yapısı sayesinde sağlam işlevsellik,
- Sürgü çevrelerinin polyamid tij ile kaplanması sayesinde azaltılmış sürtme deformasyonları.

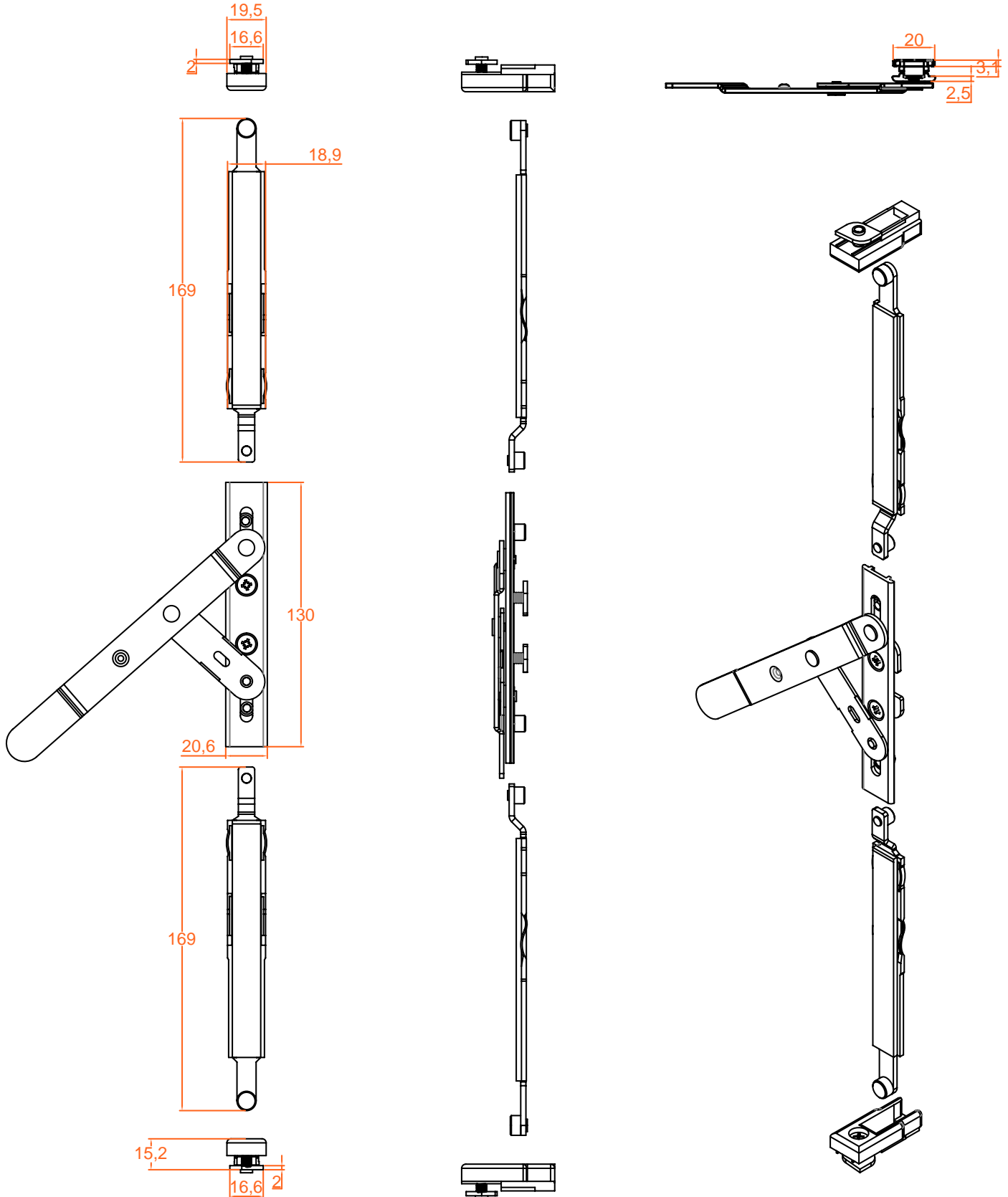

**35.33.006.001****METAL UÇLU ALT-ÜST SÜRGÜ SETİ**

Alüminyum doğramaların özellikle kapı versiyonlarında çift kanatlı kapıların pasif kanatları genellikle alt ve üst sürgüler yardımı ile alt ve üste sabitlenerek, aktif kanadın pasif kanat üzerine kilitlenmesi sağlanır.

Ancak bu pasif kanat üzerindeki alt üst sürgüler genellikle kanatların alt ve üst bölümüne monte edilerek kullanıldığından ötürü, son kullanıcılar için özellikle yüksek kapıların üst sürgülerini kapatmak çok büyük sorundur.

Ürünümüz bu klasik sürgüler gibi kullanılmakla beraber iki parçalı bağlantısı sayesinde kumanda merkezi ile sürgü ucu arası klasik tij profilleri ile uzatılıp kısaltılarak her ölçüye göre ayarlanabilir. Bu sayede son kullanıcılar kanat üstlerine kanat ortasından kolaylıkla müdahale ederek, konforlu bir kullanım oluşturabilirler.

Ürünümüzün hem kısa olarak hem de uzatılarak kullanılması mevcut sürgü sistemlerinden en büyük farkı olarak gözükmektedir. Bu durum ürünün

kanat yüksekliğinde istenilen herhangi bir noktaya bağlanmasına imkan verdiği için, son kullanıcılar açısından çok konforlu bir özellik olarak karşımıza çıkmaktadır.



Yeni METAL UÇLU ALT-ÜST SÜRGÜ SETİ sayesinde ;

- Mevcut alüminyum çift kanat bini profillerine uyumluluk,
- Euro Kanala geçme vasıtası ile montaj kolaylığı,
- Alt üst metal sürgü uç yapısı sayesinde sağlam işlevsellik,
- Sürgü çevrelerinin polyamid tij ile kaplanması sayesinde azaltılmış sürtme deformasyonları,
- Kolay kullanımlı orta hareket mekanizması.

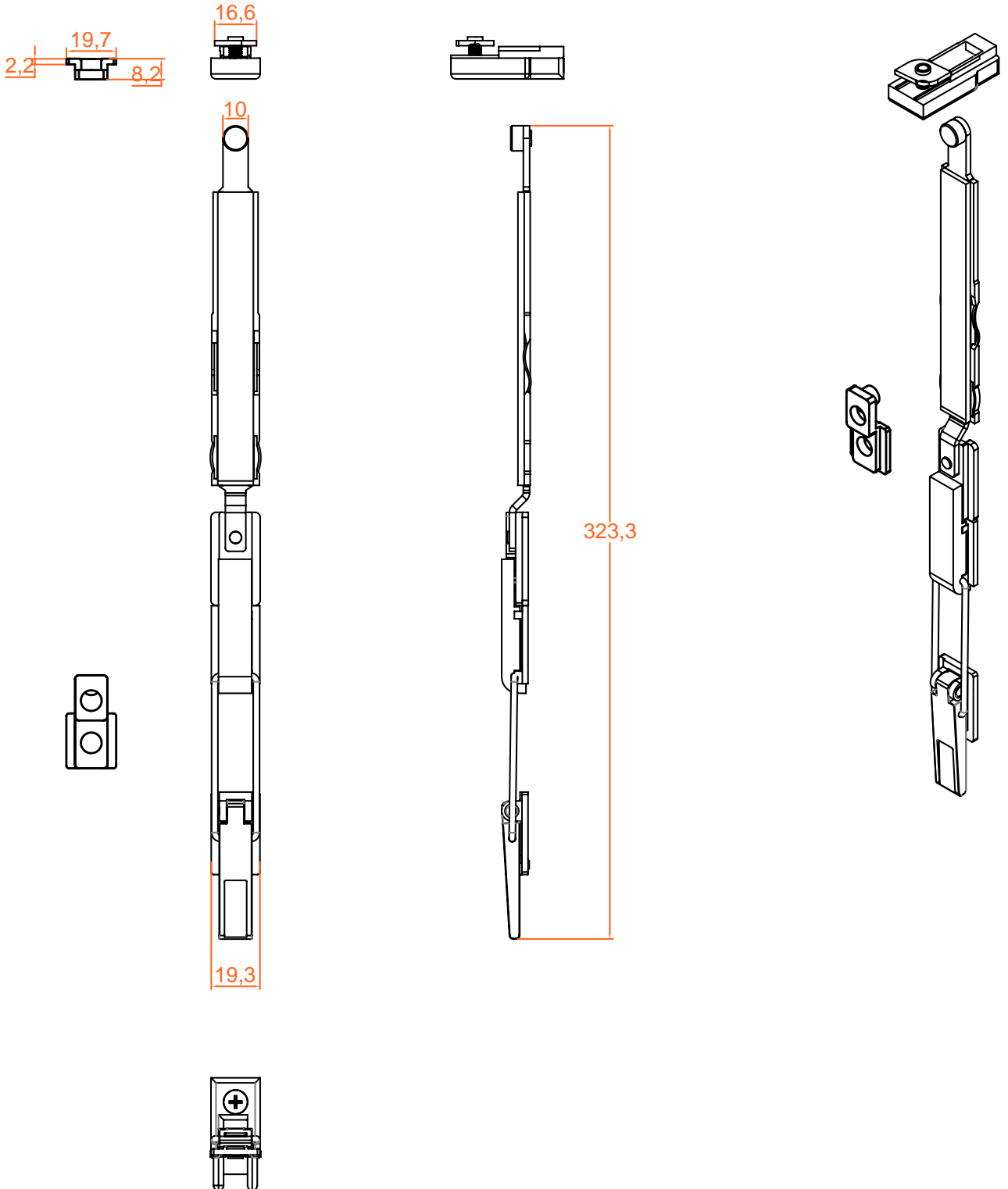

Rulmanlar	Rollers
Kollar	Handles
Mekanizmalar	Mechanisms
Kilitler	Multilocks
Menteşeler	Hinges
Köşe Bağlantılar	Corner Joints
Plastikler	Plastics
Metaller	Metals
Zamaklar	Zamaks
Katlanır	Folding
Aksesuarları	Accessories
Çelik Raylar	Steel Rails
İzolasyonlar	Plugs
Yağmur Tahliyeler	Drainages
Kamalar	Wedges



www.abisms.com

[Linkedin](#)

[Instagram](#)