



Sürekli olarak daha iyisine ulaşmak, bu düşüncüyü iş yaşamının bir parçası haline getirmek “abi” iş yapış biçiminin temel felsefesidir. Yenilikçi fikirlerin araştırma ve geliştirme faaliyetlerinin bir sonucu olduğunu bilen “abi” bu konuda sektörün öncüsü olmayı hedeflemektedir.

“abi”, mimari yapı sektörünün talep ettiği minimalist, fonksiyonel, yenilikçi ürünleri her zaman ilk olarak tasarlayıp, üreterek insanlığın kullanımına sunacaktır.

Bu bağlamda İnovasyon ve kaliteyi birleştirerek sektörde öncü olma misyonuyla hareket etme felsefesini benimseyen “abi” Teknolojiyi yakından takip etmekte ve ürünlerini sürekli olarak sizler için geliştirmeye çalışmaktadır.

Bu konudaki felsefemizi sizlere daha iyi anlatabilmek, hatta bunu yüzyüze yapabilmek için bu ay içinde Tüyap Fuar alanında gerçekleştirilecek olan Avrasya Kapı Pencere Fuarında sizlerle buluşmanın heyecanını şimdiden hissetmekte ve bu buluşma için sabırsızlanmaktayız. Fuarda yer alan standımızda sizleri hem ağırlamak, hem sıcak bir kahve ikram etmek ve son 1 yılda yaptıklarımızı sizlerle paylaşmak hem sizlere hem de bizlere çok iyi gelecektir. Bundan eminiz.

Bu sayımızda tanıttığımız ürünler ile mevcut ürünlerimizi fuar sergi alanında bizzat görecek, hakkında bilgi almak istediğiniz tüm ürünler için bizlerle karşılıklı konuşma fırsatı bulacak ve en önemlisi senede bir kere de olsa biz ve diğer firmalarla buluşma fırsatı yakalamış olacaksınız.

Görüşmek üzere ...

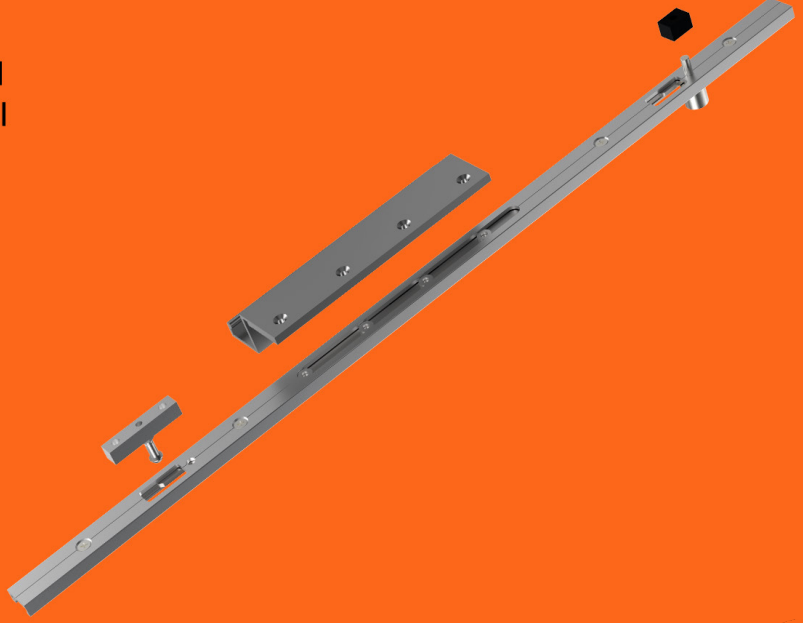
**35.22.016****KASADAN PİMLİ
SÜRME İSPANYOLET**

Günümüzde artarak devam eden minimal hatların tercih edilmesi, beraberinde minimal tasarım problemlerinin çözümünü de gerektirmektedir. Özellikle kilitleme problemleri bu konuda ön plana çıkmaktadır.

Kilitleme problemlerinin ise başlıca kaynağı tasarlanan minimal profiller içerisinde, kilitleme sistemlerine yer ayrılabilmesidir. Bu durum da son dönemin en modern tasarımları olan minimal sistemlerin kilitleme mekanizmaların sistemler kadar modern olmasını engellemektedir.

Tasarladığımız bu yeni kasadan pimli sürme ispanyoletimizin, isminden de anlaşılacağı üzere kilitleme pimleri kasada olduğundan (piyasada bilinen kaldır&sür ispanyoletler gibi) kanat içerisinde kilitleme pim boylarından kaynaklı yükseklik ihtiyacı tamamen ortadan kalkmakta, bu ölçüler kasa tarafından tolere edilerek kanatların minimum ölçülere ulaşabilmesi sağlanabilmektedir.

Kanat içerisindeki ispanyolet kalınlığı yaklaşık 10 mm olduğundan ötürü kanat kulaklarının boyu küçülmekte ve bu da kanat boyutlarının ciddi manada

küçülmesine imkan vermektedir. Ayrıca ispanyoletimiz çalışma lamasından kontrollü olduğundan iç mekanizması için bir dişli kullanılmamakta, bu da ispanyolet için kanat üzerindeki freze işlemlerini azaltmaktadır. Sisteme göre tasarlanan minimal kolun ispanyolet üst yüzeyinden çalışma lamasına monte edilmesi, ispanyoletin çalışması için yeterlidir

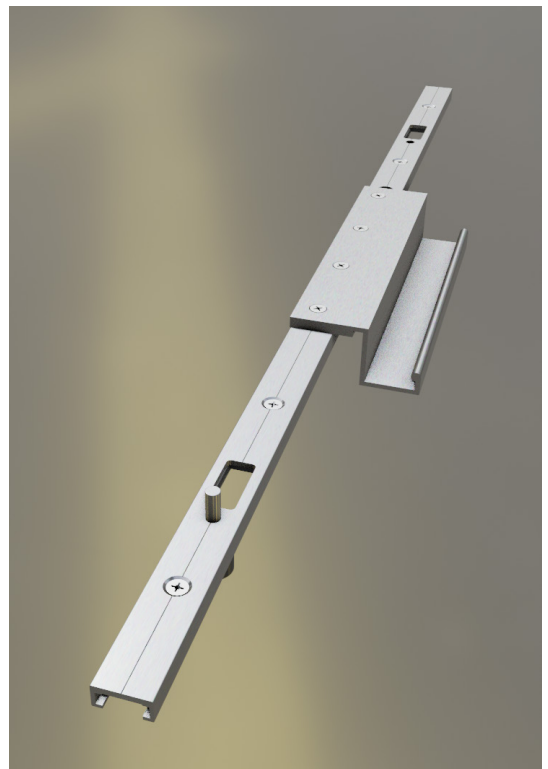

Yeni KASADAN PİMLİ SÜRME İSPANYOLET sayesinde ;

- Kanat profil tasarımlarının minimuma indirilebilmesi ,
- İspanyoletin profil içerisindeki herhangi bir yüzeye monte edilebilmesi, (Euro kanal ihtiyacı bulunmasına gerek yoktur)
- Sisteme özel kol tasarımına izin vererek minimal sistem kollarının rahatlıkla kullanılabilmesi ,
- Alüminyum profilden mamul dış gövde yapısı ,
- Kasaya monte edilen kilitleme pimleri sayesinde kolay kullanım ve montaj imkanı ,
- Emniyet pimi sayesinde hatalı kullanımı önleyebilme imkanı sağlanabilmektedir.

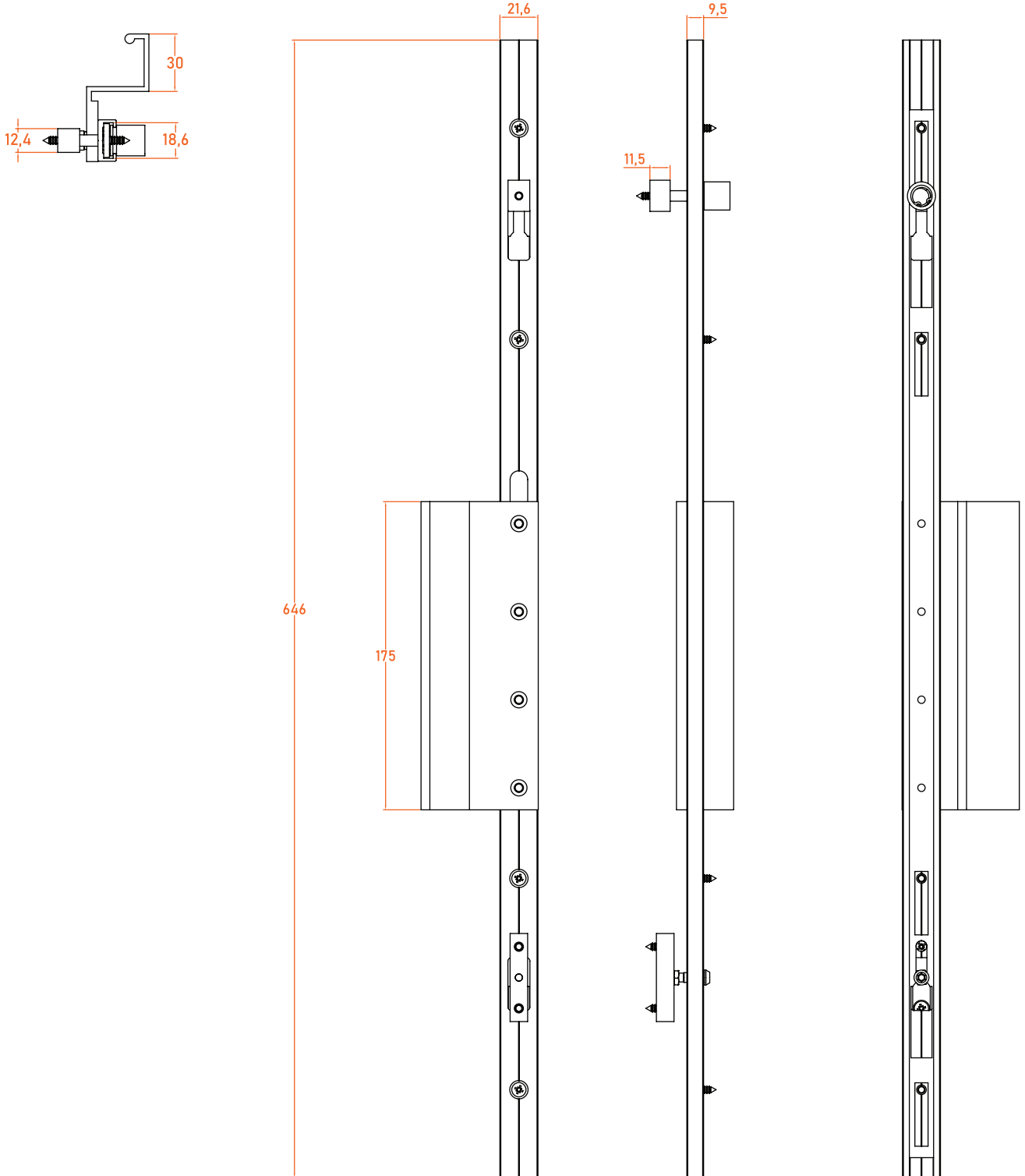

**35.22.017****ÇOK NOKTADAN KİLİTLEMELİ
DÜZ YÜZEY İSPANYOLETİ**

Özellikle Alüminyum sürme doğramaların ağır kanatlı versiyonlarında bazen Euro kanal ya da tij kanalı olarak adlandırdığımız kanalımız kilitleme bölgeleri haricinde yapılacak olan tekerlek veya başka özellikler için yapılan özel aksesuarların montajını daha zor hale getirmekte hatta yapılacak olan montaj işçiliklerini de arttırmaktadır.

Kilitleme bölgesi bir kanadın en boy ölçüleri dikkate alındığında yaklaşık olarak üçte birini oluşturmakta ve bu durumda aslında bu 1/3 lük dilim için kanadın tamamının tij kanallı üretilmesini zorunlu kılmaktadır.

Belki de kullanılan profil ağırlığının azaltılması, kullanılan aksesuar tiplerinin değiştirilmesinden daha avantajlı bir durum olacaktır. Ancak tij kanalının olmaması durumları içinde maalesef kolay ulaşılabilen bir çözüm de bulunmamaktadır.

İşte tam bu noktada ÇOK NOKTADAN KİLİTLEMELİ DÜZ YÜZEY İSPANYOLETİ'miz bu sorunu gidermek amacıyla tasarlanmış bulunmaktadır.

Alüminyum dış gövdesi sayesinde ispanyoletimiz profil yüzeylerinde hiç bir kanala ihtiyaç duymadan direkt olarak profil yüzeyine monte edilebilmektedir. Bu özellik de tij kanalsız profil yüzeylerinde ispanyolet kullanımına imkan vermektedir.

İspanyoletimiz aynı zamanda emniyet pimi sayesinde açık konumda iken kol kapanmasına izin vermediğinden , en çok yaşanan sürme seri problemlerinden biri olan kilitleme pimi kırılmasının önüne geçilebilmektedir.

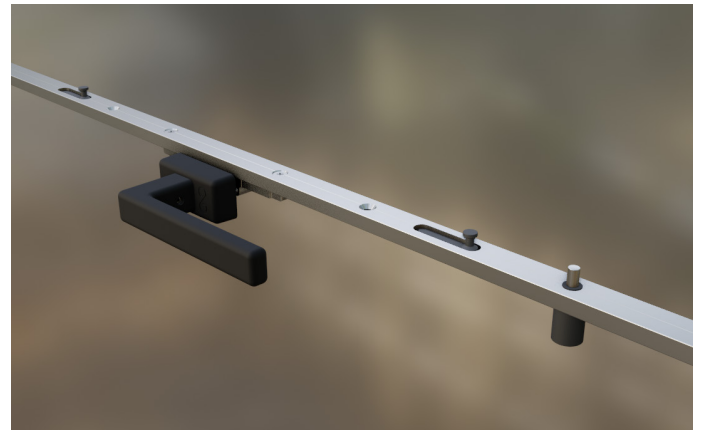

Yeni ÇOK NOKTADAN KİLİTLEMELİ DÜZ YÜZEY İSPANYOLETİ sayesinde ;

- Tij kanalsız ALUMİNYUM sürme profillerine uyumluluk ,
- Euro Kanal ihtiyacı olmadan vidalama yöntemi sayesinde montaj kolaylığı ,
- 43 mm aksa uygun tüm kollar ile uyumluluk ,
- Alüminyum profilden mamul dış gövde,
- Klasik karşılık kullanımına izin veren pim yapısı ,
- Emniyet pimi sayesinde hatalı kullanımı önleyebilme imkanı, sağlanabilmektedir.

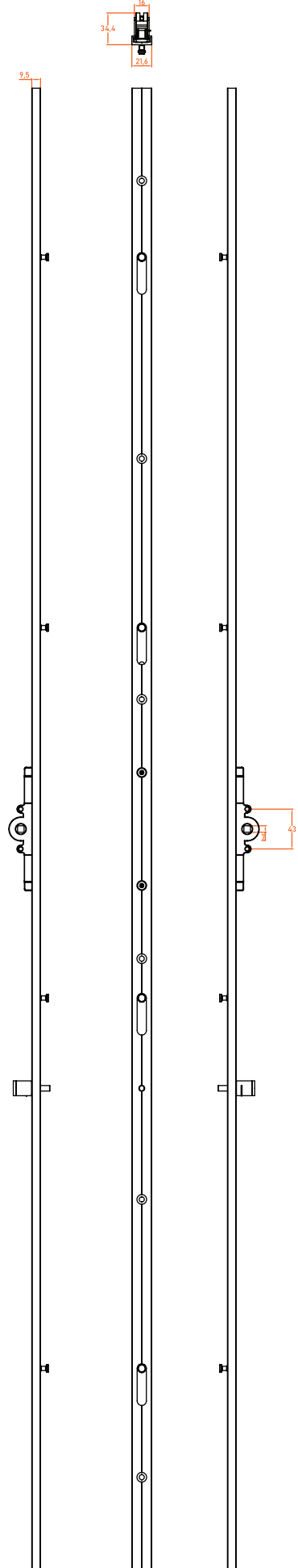

Rulmanlar	Rollers
Kollar	Handles
Mekanizmalar	Mechanisms
Kilitler	Multilocks
Menteşeler	Hinges
Köşe Bağlantılar	Corner Joints
Plastikler	Plastics
Metaller	Metals
Zamaklar	Zamaks
Katlanır	Folding
Aksesuarları	Accessories
Çelik Raylar	Steel Rails
İzolasyonlar	Plugs
Yağmur Tahliyeler	Drainages
Kamalar	Wedges



www.abisms.com

[Linkedin](#)

[Instagram](#)