

# obi NEWS no: 02

ŞUBAT SAYISI / FEBRUARY EDITION 02/2023



11 ilimizi etkileyen felakette hayatını kaybeden vatandaşlarımıza Allah'tan rahmet, yakınlarına başsağlığı ve yaralılarımıza geçmiş olsun diliyoruz.

Günümüzde hızla önemini arttırmaya devam eden mimari çözümler sektörü, hem giderek önem kazanmaya devam etmekte, hem de fonksiyonel detay çözümleri sayesinde yaşamımızı kolay ve konforlu hale getirmektedir. Bu çözümlerin faydalı fikirler olması ne kadar önemli ise, bu faydalı fikirlerin kaliteli olarak üretilmesi de bir o kadar önem kazanmaktadır.

Bu amaçlar doğrultusunda üretim tesisimizi her ürünü üretebilecek modern ve kaliteli makinalarla donatarak , peşinden koştuğumuz faydalı fikirleri sizlere en kaliteli haliyle sunmak için çabalamaktayız. Konusunda uzman ekibimizle birlikte bugünkü haline getirdiğimiz modern tesisimizi, hiç durmadan nasıl günün şartlarına adapte edeceğimizi düşünmekte ve bunun gereklerini yerine getirmekteyiz. Bu bağlamda üstlendiğimiz sorumluluk bilinci ile tüm ürünlerimizi, bilgi birikimimiz ve modern tesisimiz sayesinde sizlerin hizmetine sunmak için çalışmaktayız.



Açılır sistemlerdeki en önemli konulardan birisi sistemin açılıp kapanmasına izin veren mekanizmalardır. Alüminyumdan mamül menteşeli kapı pencere sistemlerinde günümüze kadar kullanılan klasik açma kapama aksesuarları hem sisteme gereksiz yükler bindirmiş , hem de uygulama şekliinden ötürü sistemi zayıflatmıştır. Bu yöntemlerin en büyük sorunu, açma kapama kuvvetlerinin sadece ve sadece alüminyumun et kalınlığına güvenilerek montajlanmasına imkan vermesidir. Bu konu da , hem sistemin güvenli bir şekilde açılıp kapanmasına engel olmakta hem de alüminyum profili zayıflatmakta ve belkide tahrip etmektedir.

Mekanizmamız, hem bu konudaki sorunların önüne geçilebilecek , hem de kullanılan kol çeşitliliğini arttırılarak , mekanların diğer doğramaları ile de bir uyum sağlayabilecek çözümler sunacaktır.

Yeni 15 aks göbek mekanizmamız sayesinde ;

- Alüminyum profiller çok daha dayanıklı halde kalabilecektir.
- Bu dayanıklılık sayesinde doğramalar ilk günkü ayarınla uzun süreler kullanılabilir.
- Kol montajı klasik yöntemlere göre hem daha kolay hem daha güvenli olacaktır.
- Kol kullanım çeşitliliği artacak ve diğer doğramalarda kullanılabilen kare pimli kollar ile uyum sağlanacaktır.
- Kol ile iletilen yük direkt mekanizma tarafından karşılanacak ve hareket elemanlarına güvenli bir şekilde iletilecektir.

# YENİ ÜRÜN 35.22.002

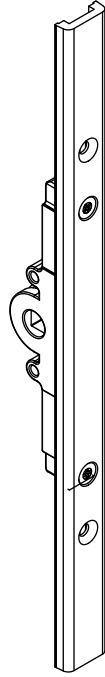
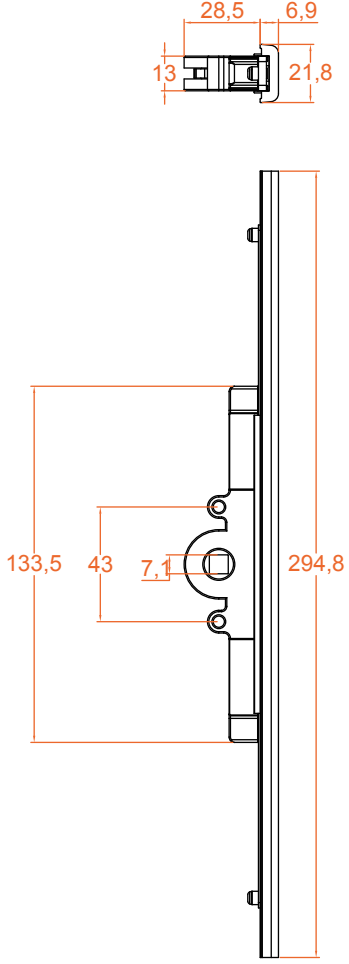

Ürün Bilgisi Product Info	Gövde Body	Çalışma Aralığı Working Angle	Pim Tipi Pin Type	Kol Aksı Handle Axis	Üst Gövde Upper Body	Kullanım Alanı Suitable for	Renk Color
35.22.002.001	Zamak	180°	7mm	43mm	Aluminium	Opening Systems	Naturel





Bir önceki sayımızda sizlere tanıttığımız Sürme sistem Göbek mekanizması adlı ürünümüzün bir üst versiyonu olan Emniyetli Sürme sistem Göbek mekanizması da Sürme sistemler için tasarlanmış yeni bir ürünümüzdür. Bu ürünümüzde bir önceki ürünümüz de olduğu gibi , alüminyum sürme sistemlerdeki kol seçeneklerini arttırmakla kalmamış , çok zor olan kol montajını kolaylaştırmış , aynı zamanda profile direkt olarak monte edilebildiği için ekstra malzeme kullanımına da gerek bırakmamıştır. Tüm 7 mm kare pimli kollara uygun olan ürünümüz Euro kanal üzerine monte edilerek tij profillerine hareket imkanı vermektedir. Ürünümüzün en önemli özelliği ise , Otel , Restaurant , Showroomlar gibi herkesin kullanımına açık mekanlarda sürme kanadın kasadan uzaklaşarak açılmasından sonra kolun aşağı konuma ( yani kapalı konuma) geçmesine izin vermemesidir. Ürün üzerindeki emniyet pimi kasa üzerindeki karşılık

noktasına basmadığı sürece kol hep açık pozisyonda kalmakta, kapatılmamaktadır. Bu sayede kolun yanlış pozisyonundan dolayı kanadın kapatılırken karşılıkları ve pimleri ezmesinin hatta kırmasının önlenmesi sağlanmaktadır.

Yeni mekanizmamız sayesinde ;

- Euro kanal uyumlu olup bu kanala sahip tüm sürme serilerde kullanılabilir.
- Sadece kol delikleri açılarak profile tek taraftan monte edilebilir.
- 15 mm kol aks mesafesine sahiptir.
- Sadece kol vidaları ile çektirilerek monte edildiğinden ötürü ekstradan profilin arka yüzeyinde arkalık havuz tutamak kullanımı gerektirmez.
- Üzerindeki emniyet pimi sayesinde kanat açık pozisyonda iken kol kapatılmadığından ötürü , hatalı kullanımdan dolayı oluşabilecek deformasyonları önler.

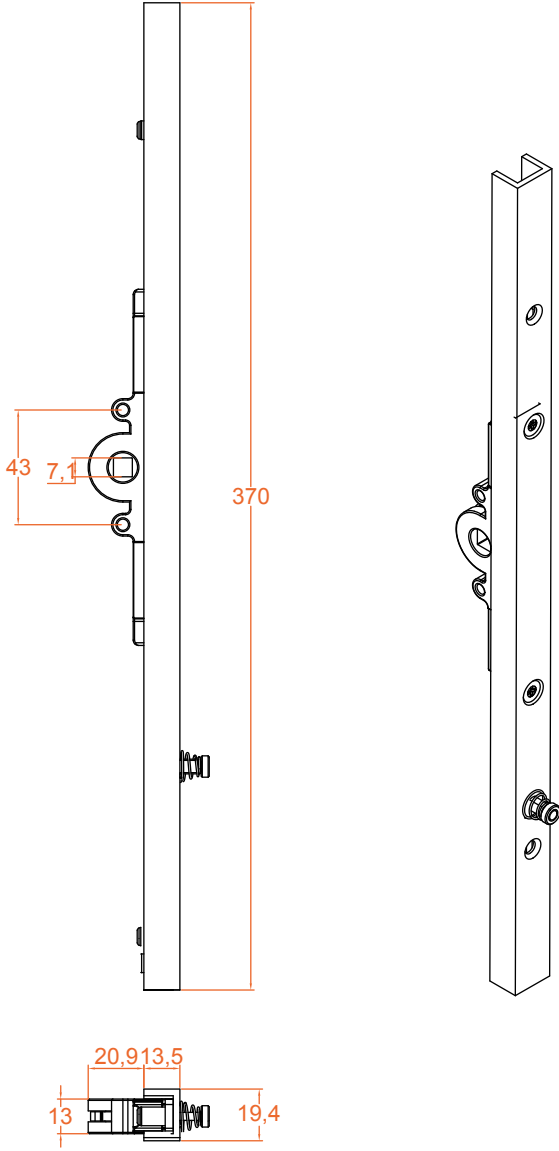

- 15 aks kol mesafesi
- Tij profillerine tam uyum
- Vidalanarak montaj
- Alüminyum üst profil , zamak iç gövde
- 180° kol hareket imkanı
- 43 mm akslı tüm 7 mm kare pimli kollar ile kullanıma uygundur.
- Kol kapanmasını engelleyen emniyet pimi



Ürün Bilgisi Product Info	Gövde Body	Çalışma Aralığı Working Angle	Pim Tipi Pin Type	Kol Aksı Handle Axis	Üst Gövde Upper Body	Kullanım Alanı Suitable for	Renk Color
10.22.019.002	Zamak	180°	7mm	43mm	Aluminium	Sliding Systems	Naturel

<b>Rulmanlar</b>	<b>Plastikler</b>
<i>Rollers</i>	<i>Plastics</i>
<b>Kollar</b>	<b>Metaller</b>
<i>Handles</i>	<i>Metals</i>
<b>Mekanizmalar</b>	<b>Zamaklar</b>
<i>Mechanisms</i>	<i>Zamaks</i>
<b>Kilitler</b>	<b>Katlanır</b>
<i>Multilocks</i>	<b>Aksesuarları</b>
<b>Menteşeler</b>	<i>Folding</i>
<i>Hinges</i>	<i>Accessories</i>
<b>Köşe Bağlantılar</b>	<b>Yağmur Tahliyeler</b>
<i>Corner Joints</i>	<i>Drainages</i>
<b>Çelik Raylar</b>	<b>Kamalar</b>
<i>Steel Rails</i>	<i>Wedges</i>
<b>İzolasyonlar</b>	
<i>Plugs</i>	

